

インタンク型液体水素昇圧ポンプ

In-tank type Liquid Hydrogen booster pump

PCタンクによる液体水素貯留に適したソリューション
Solution for Liquid Hydrogen storage by PC Tank

■ 構造 STRUCTURE

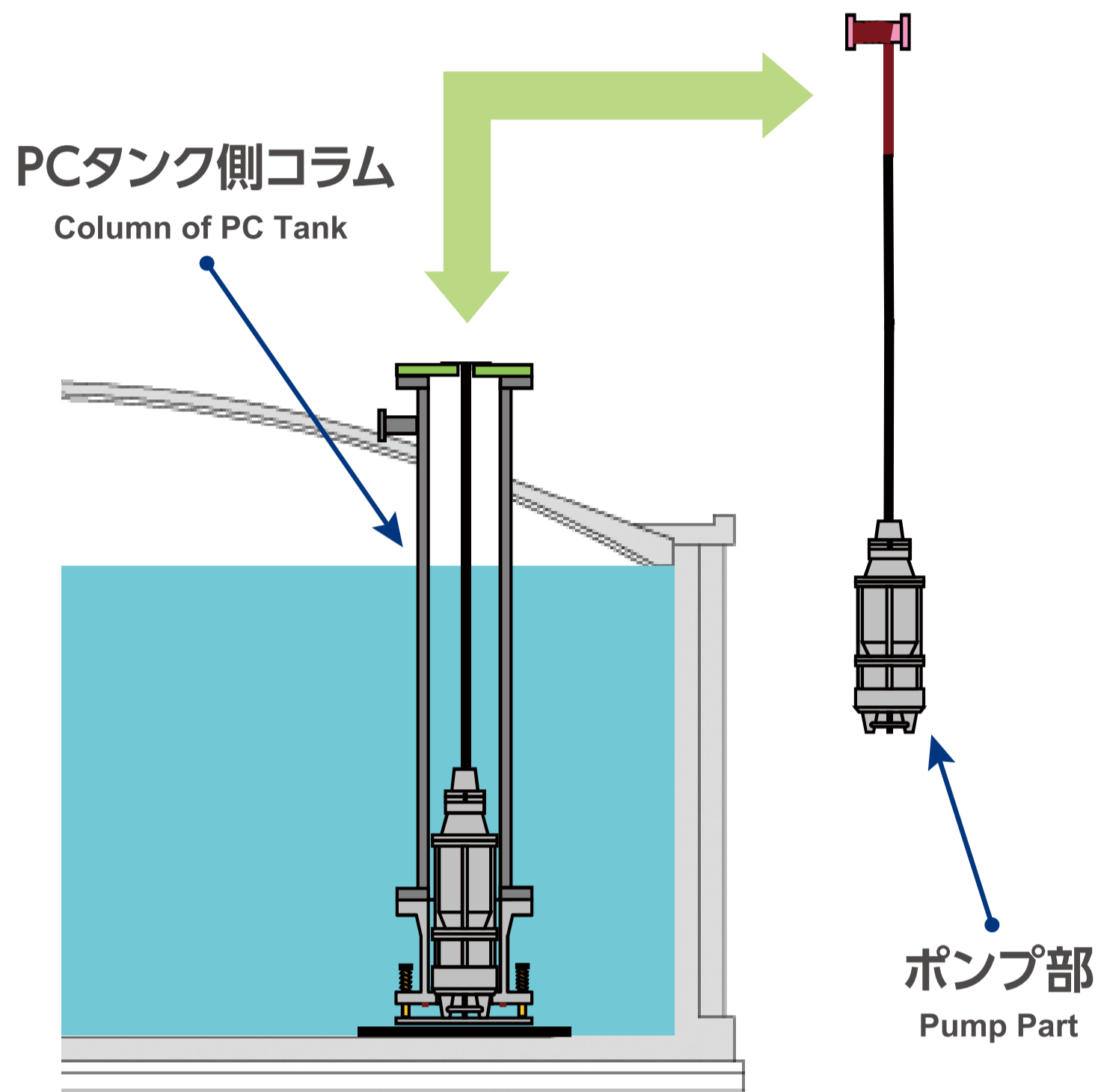

PCタンクへのポンプ脱着イメージ
Image of pump detachment and attachment to PC Tank

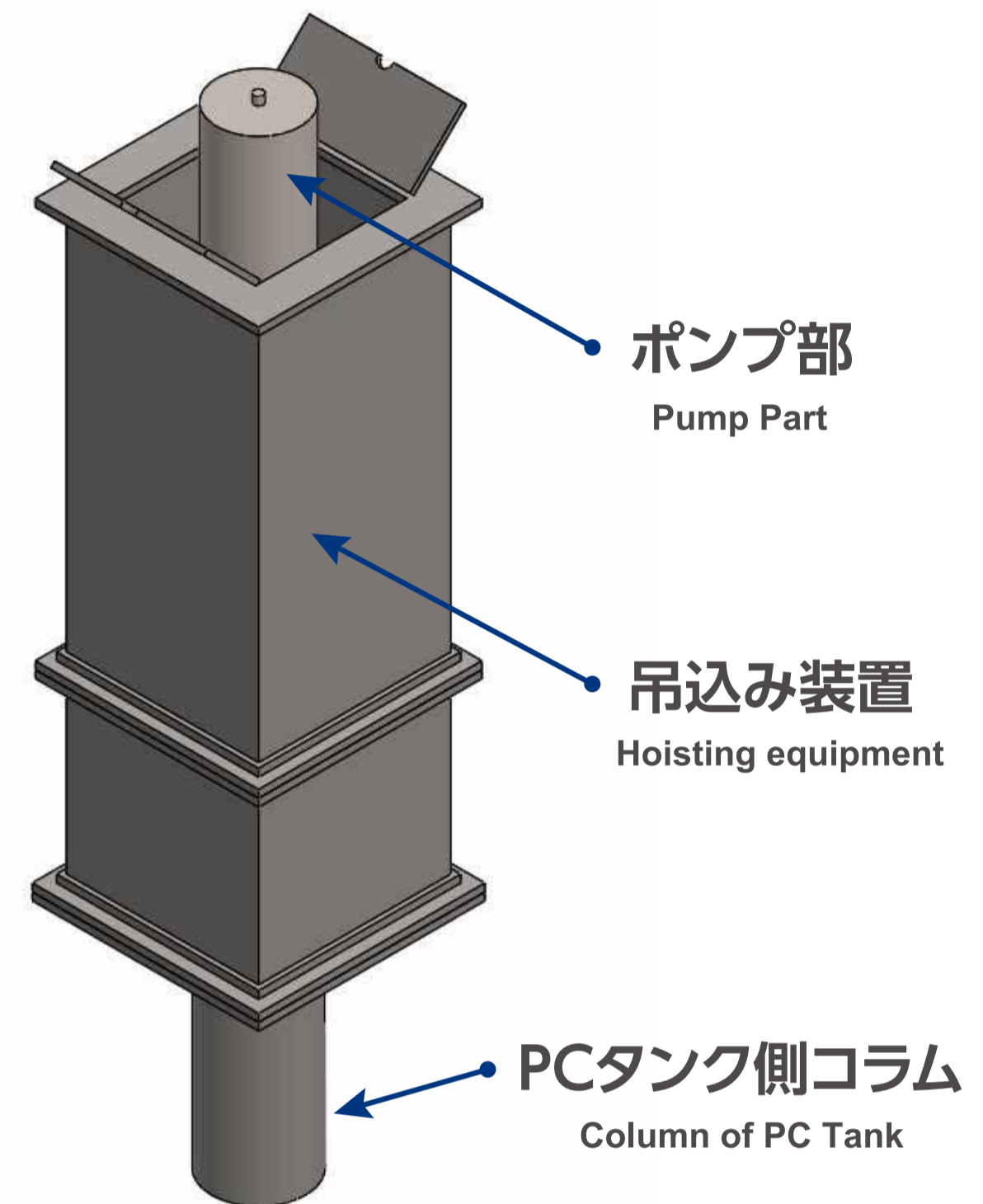

吊込み装置イメージ(開発中)
Image of hoisting equipment (under development)

■ 特長 FEATURES

- 液体水素用インタンク型遠心ポンプ
In-tank type Liquid Hydrogen Centrifugal pump
- 専用装置による安全なポンプ
吊込・取出しが可能
Safe installation and maintenance by dedicated equipment
- 液体水素の大気放出、
タンク内への空気の混入を防ぐ設計
Designed to prevent leakage and contamination of liquid hydrogen

■ アプリケーション APPLICATION



液体水素払出および輸送 Transporting Liquid hydrogen



液体水素受入基地 Liquid hydrogen receiving terminal

(※)上記写真はイメージです。
The above photos are for reference.

お問い合わせは
こちら ▶▶▶▶

